

Martin® Gözlem Penceresi

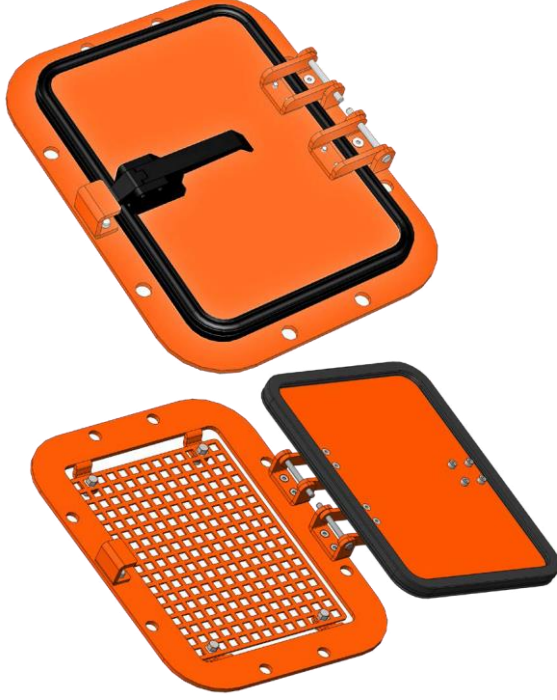

Düşük karbonlu malzeme veya paslanmaz çelik seçenekleriyle sunulan Martin® Gözlem Penceresi, bant sıyrıcılarına ve şutlar ya da kapalı bölmeler içindeki diğer bileşenlere, muayene veya servis amacıyla hızlı ve kolay erişim sağlar.

Gözlem Penceresi -30°C ile 80°C arasındaki sıcaklıklarda kullanılabilir. Bunlar, ihtiyaca göre çeşitli boyutlarda sunulur.

AVANTAJLAR

- **Güvenli:**
Konveyör bileşenlerinin bakım, muayene ve temizlik işlemleri sırasında güvenliği artırır.
- **Esnek uygulama olanakları:**
Çeşitli ölçülerde sunulur. Düşük karbonlu ve paslanmaz çelik malzeme seçenekleri mevcuttur. Çelik kapak, tipik pozitif ve negatif basınçlı uygulamalara dayanır.
- **Güvenlik şartlarına uygun:** Koruyucu bariyer ızgara aralıkları ve çözülme emniyetli civatalar, penceresi Avrupa güvenlik standartlarına tam uyumlu hale getirir.
- **Toz Geçirmez Conta:**
Pencere mandalla sıkıca kapanır ve kauçuk sızdırmazlık sayesinde dışarı malzeme çıkmaz.
- **Montajı kolay:**
Pencere, ilgili bölmenin cidarına civatayla monte edilir.
- **Kompakt:**
"Düşük Profilli" tasarımıyla, pencerenin dar alanlara sığdırılması kolaydır.

KOD

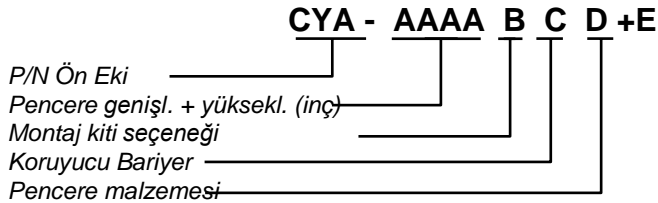

A: Pencere ölçüleri

İnç cinsinden yaklaşık pencere ölçüleri (genişlik x yükseklik)

B: Montaj kiti seçeneği

M: montaj kiti dahil

E: Koruyucu Bariyer

G: Koruyucu Bariyerli

D: Pencere malzemesi

P: Düşük Karbonlu Çelik, Boyalı
A2: Paslanmaz Çelik (1.4301)

MARTIN® GÖZLEM PENCERESİ ÖLÇÜLERİ

| Gövde P/N | "A" (mm) | "B" (mm) | "C" (mm) | "D" (mm) |
|----------------|-------------|-------------|-------------|-------------|
| CYA-0912MG-X+E | 286 | 365 | 210 | 289 |
| CYA-1212MG-X+E | 360 | 365 | 284 | 289 |
| CYA-1214MG-X+E | 360 | 410 | 284 | 337 |
| CYA-1218MG-X+E | 360 | 515 | 284 | 438 |

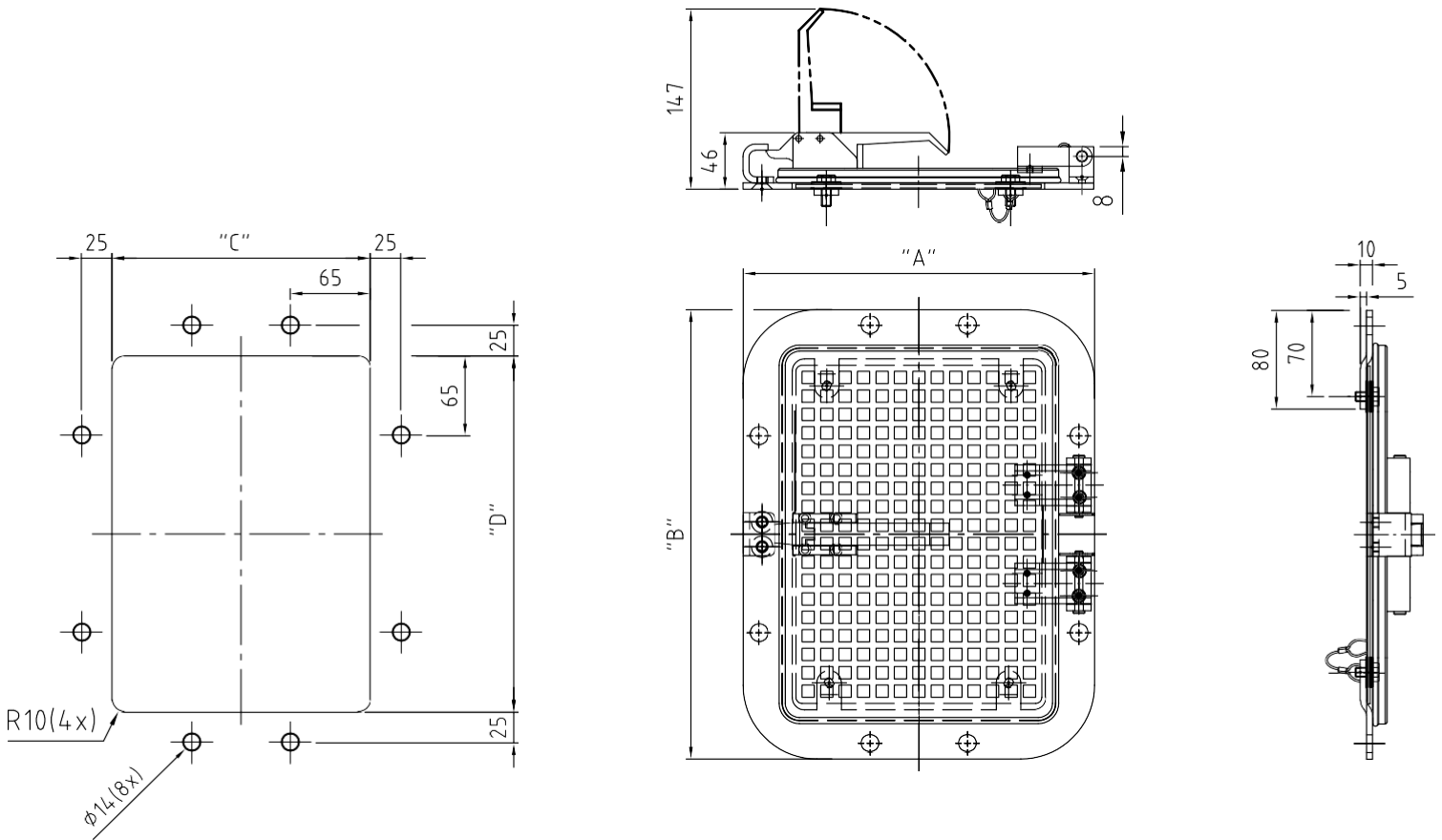

MARTIN® GÖZLEM PENCERESİ ÖLÇÜLERİ (2)

| Gövde P/N | "A" (mm) | "B" (mm) | "C" (mm) | "D" (mm) |
|----------------|-------------|-------------|-------------|-------------|
| CYA-1818MG-X+E | 515 | 515 | 438 | 438 |
| CYA-1824MG-X+E | 515 | 665 | 438 | 589 |
| CYA-2424MG-X+E | 665 | 665 | 583 | 583 |
| CYA-3030MG-X+E | 850 | 550 | 768 | 768 |

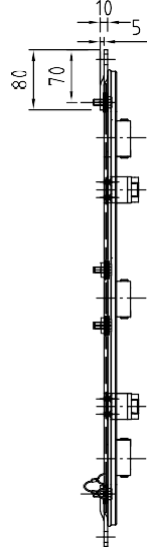
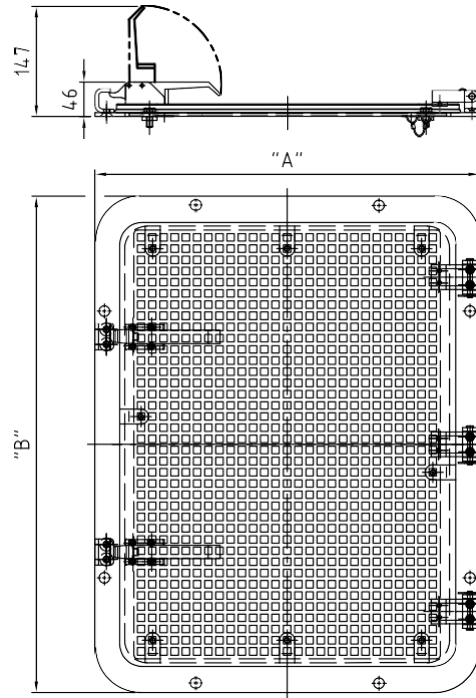
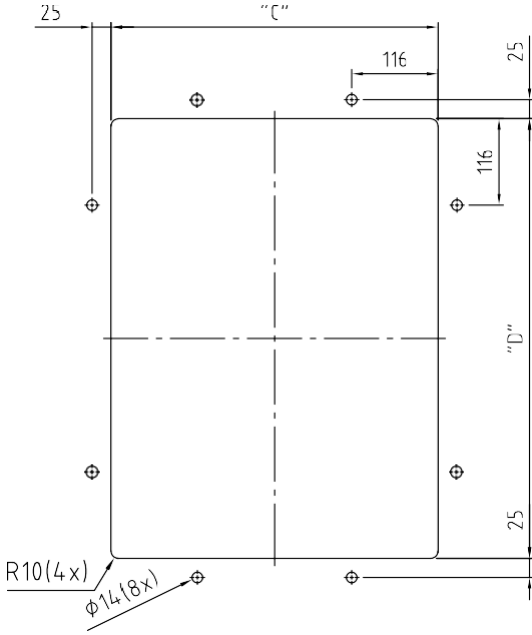

Martin Engineering Germany
In der Rehbach 14
65396 Walluf, Almanya
Tel.: 0049 (0)6123 9782 0
info@martin-eng.eu | martin-eng.de

Martin Engineering
İmes Sanayi Sitesi, B Blok 205 Sokak No.6
34775 Ümraniye İstanbul, Türkiye
Tel.: +90 216 499 34 91
info@martin-eng.com.tr | martin-eng.com.tr



Önceden haber verilmeden değiştirilebilir. DNV - ISO 9001 sertifikalı kalite yönetim sistemi