

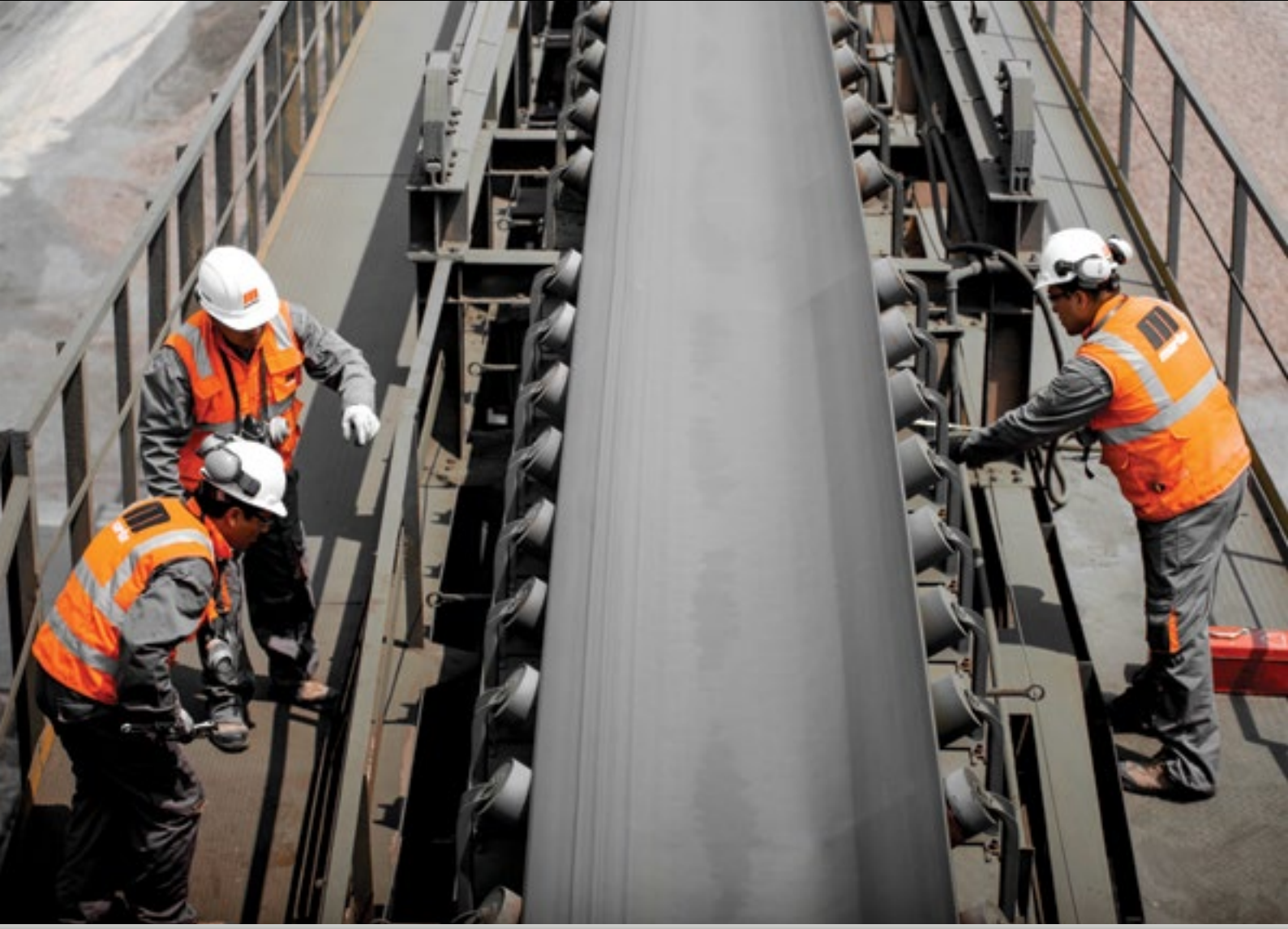

KONVEYÖR ÜRÜNLERİ

SINIRLA • KONTROL ET • İLERLE

L4119 TR



Problem Solved™
GUARANTEED!

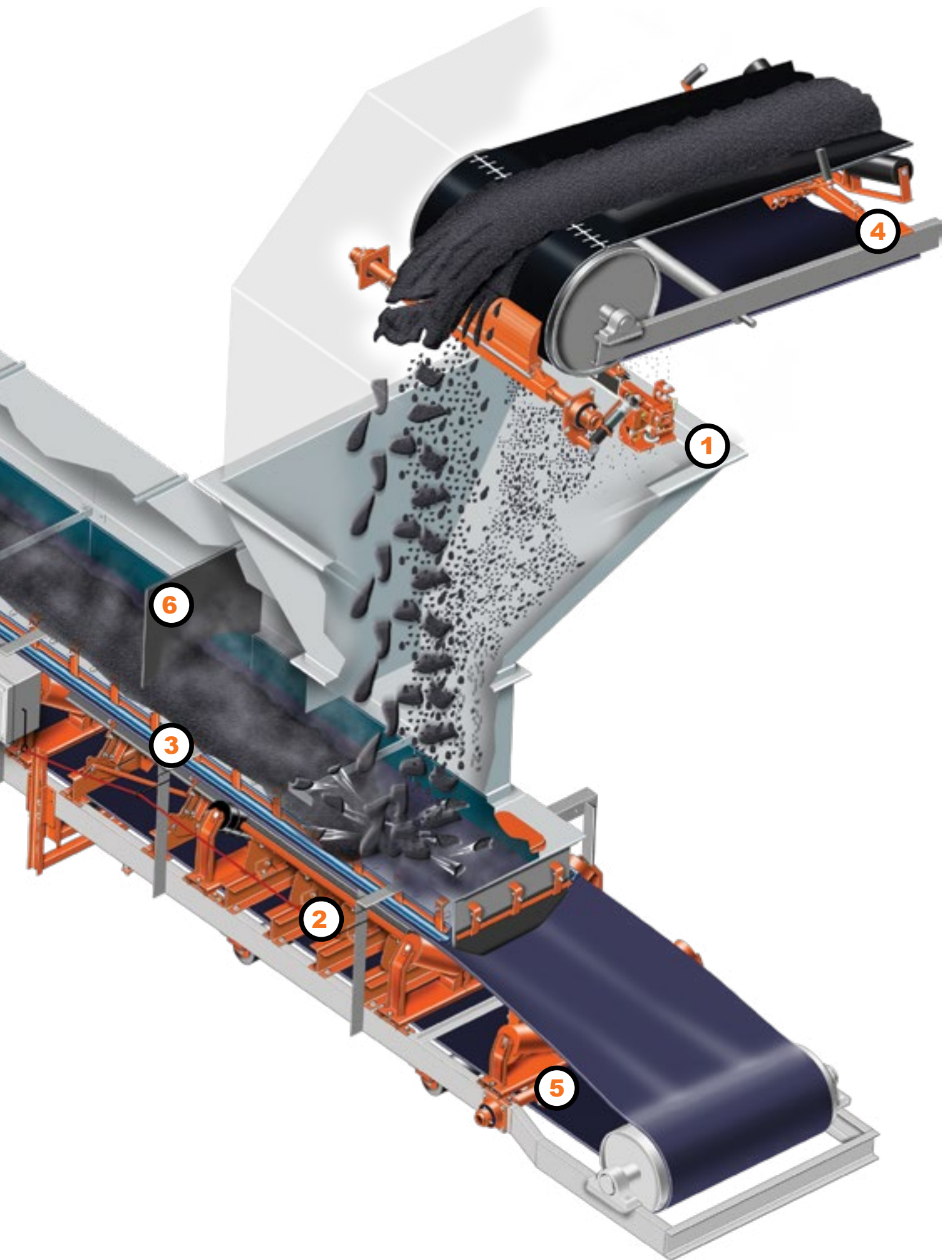

TRANSFER NOKTASI ÇÖZÜMLERİ

SİZİN KONVEYÖRÜNÜZE, SİZİN MALZEMENİZE VE SİZİN PROSES ŞARTLARINIZA UYACAK ŞEKİLDE ÖZELLEŞTİRİLİR.

(1) BANT TEMİZLEME

Bant sıyırıcılar geri taşınan malzemenin en aza indirilmesini, plansız duruşların azalmasını, bakım maliyetlerinin aşağı çekilmesini sağlar ve ekipman ömrünü uzatır.

(2) BANT DESTEĞİ

Dökülmeyi en aza indiren etkili bir transfer noktası oluşturmak için yükleme bölgesinde uygun bant desteğiyle bant hareket hattının stabilize edilmesi önemlidir.

(3) SIZDIRMAZLIK SİSTEMİ

Transfer noktasında dökülmeyi azaltmak ve yüksek verim sağlamak için bandın kenarına etkili bir sızdırmazlık sisteminin uygulanması gerekir.

(4) BANT MERKEZLEME

Dökülmenin önlenmesi için öncelikle bant merkezlemesi kontrol edilmelidir.

(5) KUYRUK TAMBURU KORUMASI

Tambur koruma sıyırıcıları, yapışıp topaklaşmış malzemeyi ve yabancı cisimleri tambura veya banda zarar vermeden önce temizlemek için monte edilir.

(6) TOZ YÖNETİMİ

Havaya yayılan toz, dökme malzeme taşıma işlemlerinde yaygın bir sorundur. Hem malzeme dökülmesi hem de havadaki toz kontrol edildiğinde, operasyon daha temiz, daha güvenli ve daha verimli hale gelir.

Martin Engineering, yukarıda bahsedilenler dahil olmak üzere tozu ve dökülmeyi azaltan, akışı iyileştiren, bileşen ömrünü uzatan ve duruşları azaltarak daha iyi çalışma ortamları ve daha yüksek kârlılık sağlayan geniş bir ürün ve teknoloji yelpazesi sunmaktadır. Daha fazla bilgi için lütfen Martin ile iletişime geçin.

PRİMER BANT SIYIRICILAR

1

MARTIN® PRİMER SIYIRICILAR

Primer sıyırıcı, çoklu sıyırıcı sisteminin ilk aşaması olarak bantta yapışmış malzemenin büyük bir kısmını giderir ve geride yalnızca yapışkan ince taneler içeren ince bir katman bırakır.

Primer sıyırıcılar genellikle bantla aralarındaki temas basıncı düşük olacak şekilde gerdirilir. Sıyırıcı uçla bant arasındaki basıncın düşük olması, primer sıyırıcının bantta göre agresif bir sıyırma açısıyla konumlandırılabilmesini sağlar. Bu açıda basıncın artması bantta, bant ekine veya sıyırıcının kendisine zarar verebilir.

Primer sıyırıcılar tipik olarak baş tamburu yüzeyine, malzeme akış hattının hemen altına monte edilir. Sıyırıcı, malzeme birikmesini önleyecek şekilde tasarlanmalı ve malzeme akışını engellemeyecek şekilde monte edilmelidir.

SEÇİM KILAVUZU

Gerekli Bilgiler

- Bant genişliği
- Baş tamburu çapı
- Bant hızı
- Malzeme özellikleri
- Uygulama sıcaklığı

Seçim Süreci

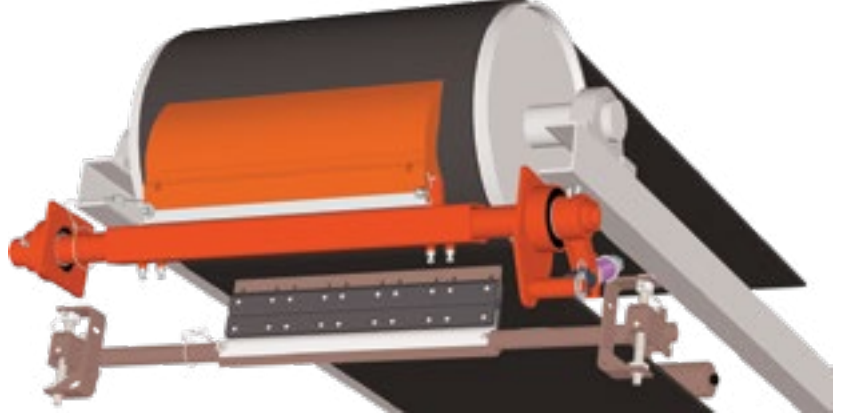

1. Sonraki sayfada bulunan Primer Sıyırıcı Boyut Tablosu aracılığıyla bir primer sıyırıcı seçmek için konveyörünüzün **bant genişliği** ve **tambur çapı** değerlerini kullanın.
2. Seçiminizi bir sonraki sayfada yer alan önerilen Primer Sıyırıcı Boyut Tablosunda bulunan **maksimum bant hızları** değerleriyle kıyaslayarak kontrol edin.
3. Sayfa 8'deki tabloda uygun üretan sıyırıcı ucu belirlemek için **malzeme özelliklerini** ve **uygulama sıcaklığını** kullanın.

PRİMER BANT SİYİRİCİLER

PRİMER SİYİRİCİ BOYUT TABLOSU

Bant Geniřliđi mm	Bař Tamburu apı — mm						
	180-250	300-400	450-560	600-760	810-970	1010-1170	1220+
300-400	1	2	-	-	-	-	-
400-500	1	2	3 veya 4	5 veya 6	-	-	-
500-650	1	2	3 veya 4	5 veya 6	-	-	-
650-800	1	2	3 veya 4	5 veya 6	-	-	-
800-1000	1	2	3 veya 4	5 veya 6	-	-	-
1000-1200	2	2	3 veya 4	5 veya 6	7	-	-
1200-1400	2	2	3 veya 4	5 veya 6	7	7	8
1400-1600	2	2	3 veya 4	5 veya 6	7	7	8
1600-1800	2	2	3 veya 4	5 veya 6	7	7	8
1800-2000	2	2	3 veya 4	5 veya 6	7	7	8
2000-2200	-	3 veya 4	3 veya 4	5 veya 6	7	7	8
2200-2400	-	3 veya 4	3 veya 4	5 veya 6	7	7	8
2600-2800	-	-	-	-	7	7	8
2800-3000	-	-	-	-	7	7	8

1 = Kompakt Siyirici

2 = Pit Viper Siyirici

3 = QC1™ HD Siyirici

4 = QC1™ PD Siyirici

5 = QC1™ HD Max Siyirici

6 = QC1™ XHD Siyirici

7 = SHD 600 Serisi Siyirici

8 = SHD 1200 Serisi Siyirici

Dikkat: Korozif ortamlar için paslanmaz elik ana gövdeler ve gergiler mevcuttur.

PRİMER SİYİRİCİ SKALASI VE BANT HIZLARI

Kategorilere Göre Maksimum Bant Hızı: m/s

Siyirici U Boyutları mm cinsinden verilmiřtir

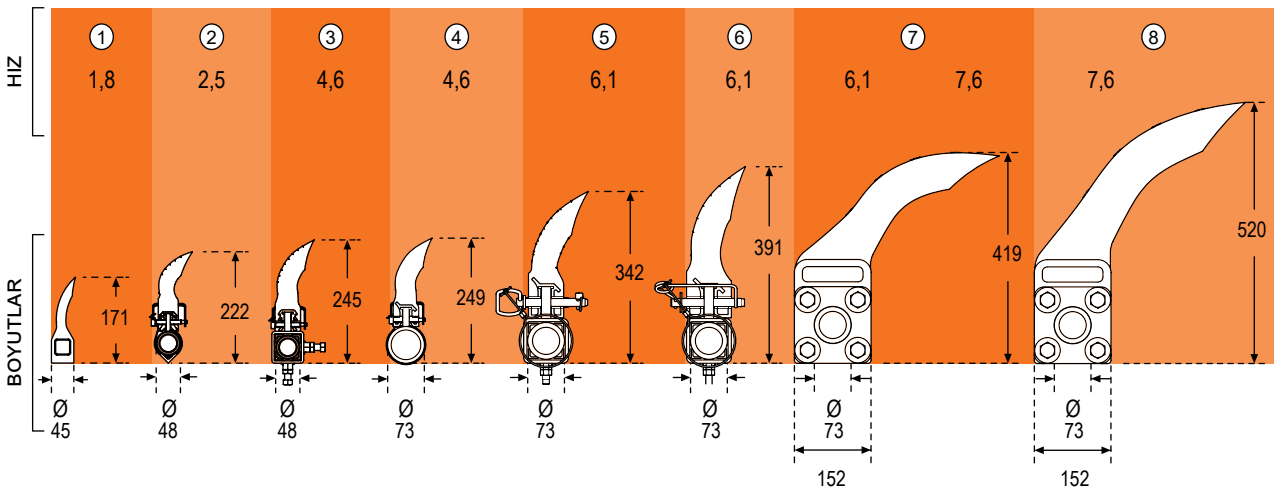

Boyut ve hız arasında tereddütte kalırsanız daha büyük boyutu seçin.

PRİMER BANT SIYIRICILAR

1



Martin® Pit Viper Sıyırıcı (2)

MARTIN® PIT VIPER SIYIRICI

- Sıyırıcı uç servis işlemlerini kolaylaştırmak ve maliyetleri azaltmak için tasarlanan Martin® Pit Viper Sıyırıcı, hızlı ve kolay “tek pimli, alet gerektirmeyen” sıyırıcı uç değişimi sağlar.
- Bantla arasındaki agresif sıyırma açısı, sıyırma verimini artırır.
- Bakımın hızlı ve kolay olmasının yanı sıra sıyırıcı uç servis işlemleri için gerekli duruş sürelerinin kısalmasını sağlayan “tek pimli” bağlantı, sizi paslı civatalarla ve kayıp bağlantı elemanlarıyla uğraştırmaz.



Martin® QC1™ HD Sıyırıcı (3)

MARTIN® QC1™ AĞIR HİZMET TİPİ SIYIRICI VE MARTIN® QC1™ MT SIYIRICI

- Daha az bakım işçiliği. Hızlı sıyırıcı uç değişimi: Alet gerektirmez, tek bir kilit pimini çıkarıp yeniden takmanız yeterlidir.
- Dengeli sıyırma sonuçları. Patentli “CARP” (Sabit Açılı/Sabit Alanlı Radyal Basınç) tasarımına sahip sıyırıcı uçlar ve kullanılan gergiler, özellikle yüksek bant hızlarında ve mekanik bant eklerinde sıyırıcı ucun tüm aşınma ömrü boyunca verimli sıyırma sağlar.
- Sağlam ve esnek tasarım. Sağlam ana gövde, kaynakla bağlanmış sac malzemeyle takviye edilmiştir. Sıyırıcı ucun alüminyum yatağı, ana gövdeye güvenli bir şekilde sabitlenmesini sağlar.

Martin® QC1™
MT Sıyırıcı Uç

Metal Uçlu Martin® QC1™ Sıyırıcı, çok çeşitli hizmet sınıfı ve uygulamalarda maksimum dayanıklılık ve performans sunar. Bu dayanıklı sıyırıcı, geleneksel üretilen sıyırıcı uçlardan 2 ila 3 kat daha uzun ömürlü bir tungsten karbür uca sahiptir.

PRİMER BANT SİYİRİCİLER

MARTIN® QC1™ XHD EKSTRA AĞIR HİZMET TİPİ SİYİRİCİ

Yüksek bant hızlarına ve çok sayıda bant ekinin varlığına karşı korumak için tasarlanmıştır.

Patentli "CARP" (Sabit Açılı/Sabit Alanlı Radyal Basınç) siyirici uç tasarımı, siyirici uç ömrünün tüm aşamalarında sıyırma performansını korur.

Siyirici ucun tabanındaki alüminyum yuva, siyirici gövdesine sıkıca bağlanmasını sağlar.



Martin® QC1™ XHD Sıyırıcı ⑥

MARTIN® SHD 600 VE 1200 SERİSİ SİYİRİCİLER

Yapı çeliğinden imal edilmiş ana gövde, yüksek tonajların ve büyük parçalı malzemenin etkisiyle deforme olmaz.

Masif üretilen siyirici uçlar, 305 mm'ye kadar aşınma ömrü sağlar.

Martin® SHD Sıyırıcı ve gergi, bir arada etkili sıyırma ve daha az servis gereksinimi için tasarlanmıştır.

Patentli "CARP" (Sabit Açılı/Sabit Alanlı Radyal Basınç) siyirici uç tasarımı, siyirici uç ömrünün tüm aşamalarında sıyırma performansını korur.

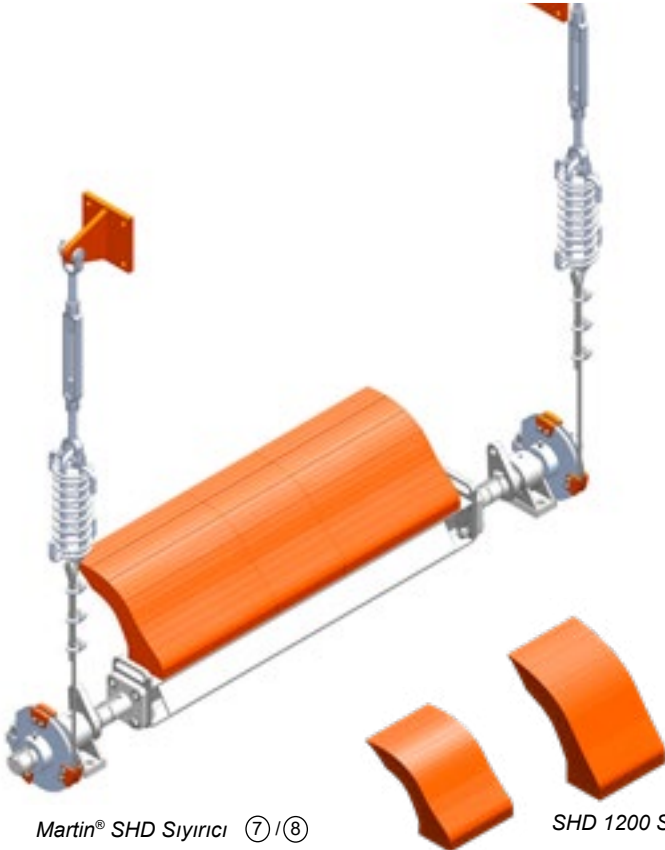

Martin® SHD Sıyırıcı ⑦/⑧

SHD 1200 Sıyırıcı Uç

SHD 600 Sıyırıcı Uç

PRİMER BANT SİYİRİCİLER

1

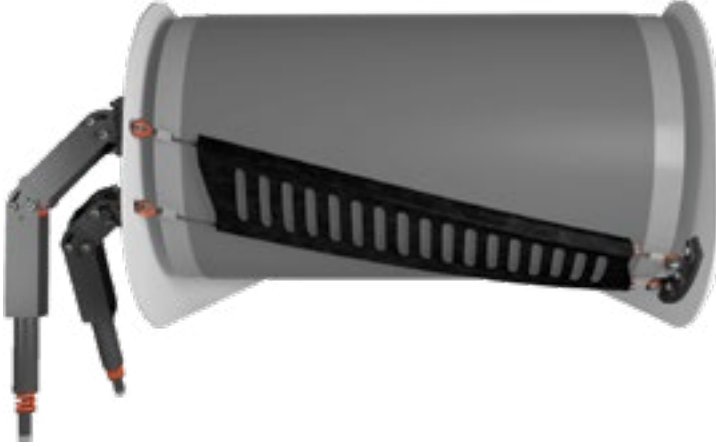
**MARTIN® CLEANSCRAPE® SİYİRİCİ**

CleanScrape® Bant Sıyırıcı Sistemi, bant sıyırma teknolojisinde devrim niteliğinde bir yenilik sunar.

- Verimli ve etkili performans
- Geleneksel sıyırıcılara kıyasla daha az bakım
- Bantlar için güvenli
- Daha düşük işletme maliyeti

②



CleanScrape® Sıyırıcı

CleanScrape®, tahliye tamburuna çaprazlama takılır ve üç boyutlu bir eğri oluşturur.

Bu sıyırıcı, bir karbür uç matrisi içerir ve bant boyunca belirli bir açıda gerdirilir. Bant ve sıyırıcı arasındaki temas basıncı çok düşük olmasına rağmen bantta yapışan malzemeler etkili şekilde temizlenir.

Boyutlar	Ø Tambur çapı (mm)	Bant genişliği (mm)
CSP S	300 - 550	400 - 1000
CSP M	550 - 900	500 - 1800
CSP L	900 - 1250	800 - 2400
CSP H	800 - 2000	1000 - 3000

SIYIRICI UÇLAR

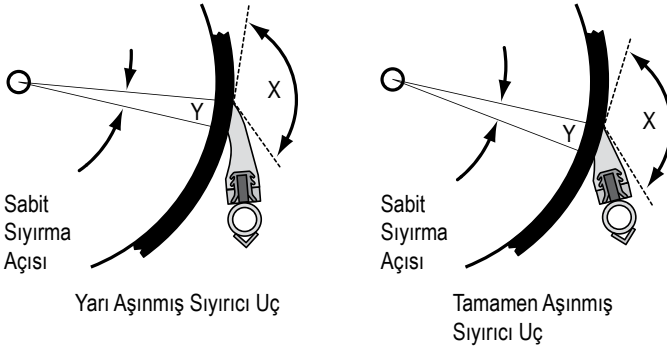

Martin bant sıyırıcı uçlar, bandı ve bant eklerini korurken her türden geri taşınan malzemeyi en etkili şekilde temizlemek için çok çeşitli şekil, boyut ve malzeme seçenekleriyle sunulur.

Üretan, kauçuk, seramik, düşük karbonlu ya da paslanmaz çelik ve tungsten karbür dahil olmak üzere metal veya metal olmayan sıyırıcı uç malzeme seçenekleri mevcuttur.

Martin® CARP Sıyırıcı Uç Tasarımı

Patentli Sabit Açılı/Sabit Alanlı Radyal Basıncılı sıyırıcı uç tasarımı, ucun ömrü boyunca dengeli temas sağlar. Bu tasarımda gergi, her zaman maksimum sıyırma verimi sağlayacak şekilde uygun gerginliği koruyabilir.

Martin® CARP Sıyırıcı Uçlar 4.917.231 numaralı ABD Patentiyle korunmaktadır.

SEÇİM KILAVUZU

Renk	Uygulama Açıklaması	Tipik Malzemeler	Sıcaklık Aralığı
Turuncu (boş veya OR)	Standard Martin® Üretan , aşındırıcı koşullara ve solventlere ya da yağa maruz kalma dahil olmak üzere çoğu uygulama için uygundur.	Boksit, kok, kömür, atık, cevher vb.	-30° ila 70°C
Kahverengi (BR)	Kimyasallara Dirençli Üretan , yüksek nemli ortamlarda kimyasallara karşı daha iyi direnç ve daha az nem çekme özelliği sağlar.	Kireçtaşı	-40° ila 70°C
Yeşil (GR)	Yüksek Sıcaklık Üretanı , sürekli maruz kalmamak koşuluyla 177°C'ye kadar sıcaklıklara dayanabilir.	Klinker	-40° ila 150°C
Şeffaf (CL)	Rijitliği Düşük Üretan , kum ve çakıl gibi kuru ürünler için idealdir.	Çakıl, kuru kum	-40° ila 70°C
Lacivert (NB)	Yapışmaz Üretan , yapışkan malzemeler için idealdir.	Çimento, cam, odun talaşı	-30° ila 70°C

SEKONDER BANT SIYIRICILAR

1

MARTIN® SEKONDER SIYIRICILAR

Bandın tahliye tamburundan ayrıldığı noktaya monte edilen bir sekonder sıyırıcı, primer sıyırıcıyı aşarak bantta kalan artık ince taneleri temizler.

Sıyırıcının konumu, tipik olarak artık malzemenin ana akışa döneceği malzeme yoluna yakın tutulur.

Son sıyırma işlemi için ilave tersiyer sıyırıcılar takılabilir. Bu sıyırıcılar, sekonder sıyırıcıyla aynı model olabilir veya mevcut alan içinde etkili sıyırma ve bakım sağlayacak farklı bir tasarım kullanılabilir.

Bu sıyırıcılar tipik olarak tamburdan uzağa monte edildiğinden, bandın bir ruloya denk gelen noktasına ya da bu noktanın yakınına yerleştirilmelidir. Bu sağlam destek, sıyırma basıncının bant eksenini bozmasını ve sıyırma veriminin düşmesini önler.

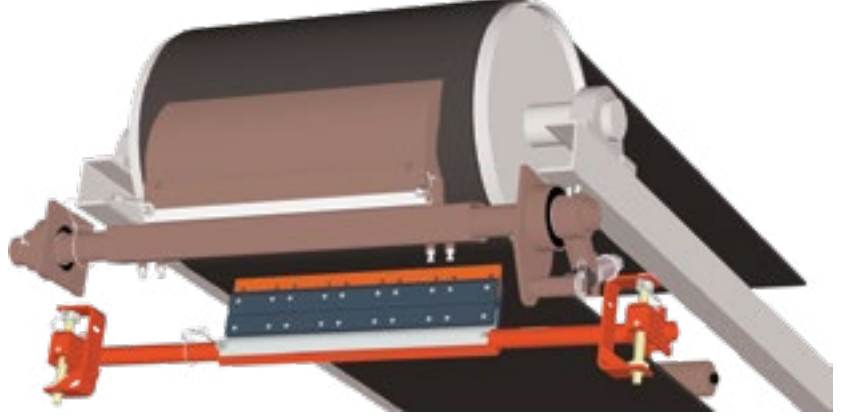

UYARILAR

- Konveyörünüzün bant hızını, aşağıdaki tabloda sekonder sıyırıcılar için verilen değerlerle kıyaslayarak kontrol edin.
- Bandınızda birden fazla mekanik ekleme varsa veya kötü durumdaki bir mekanik ekleme mevcutsa tungsten karbür sıyırıcı uçları kullanmaktan kaçının. Bunların kullanılması durumunda hem sıyırıcı uçta hem de bant ekinde hızlı aşınma veya hasar meydana gelebilir.

UYGULAMA ÖZELLİKLERİ

Bant Sıyırıcı	Maks. Bant Hızı m/s	Çift Yönlü Bantta ve Anlık Geri Kayabilen Bantlarda Kullanılabilir	Mevcut Sıyırıcı Uç Malzemeleri		
			Paslanmaz Çelik	Tungsten Karbür	Üretan
DT2S Çift Yönlü Sıyırıcı	4,6	X	X	X	X
SQC2S™ Sıyırıcı	5,1	X	X	X	X
CleanScrape® Sekonder Sıyırıcı	5/3*	X	X	X	
DT2H Çift Yönlü Sıyırıcı	6,1	X		X	X

* Vulkanize bant ekleri için 5 m/s ve mekanik eklemeler için 3 m/s

Dikkat: Korozyif ortamlar için paslanmaz çelik ana gövdeler ve gergiler mevcuttur.

SEKONDER BANT SIYIRICILAR

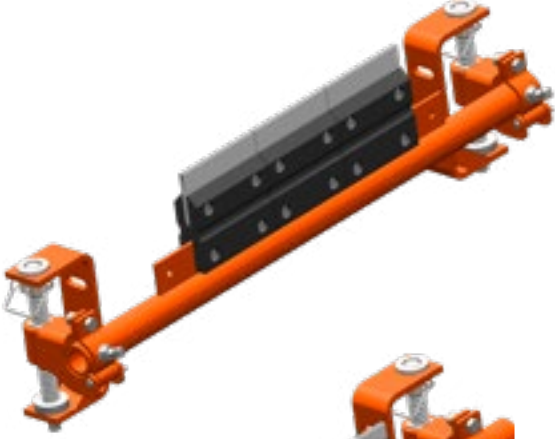

Martin® SQC2™ Sıyırıcı

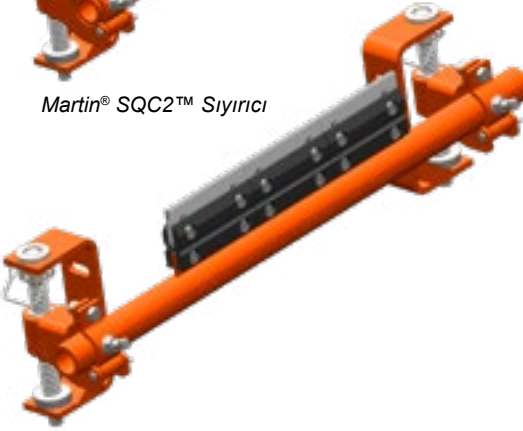

Martin® SQC2™ Mini Sıyırıcı

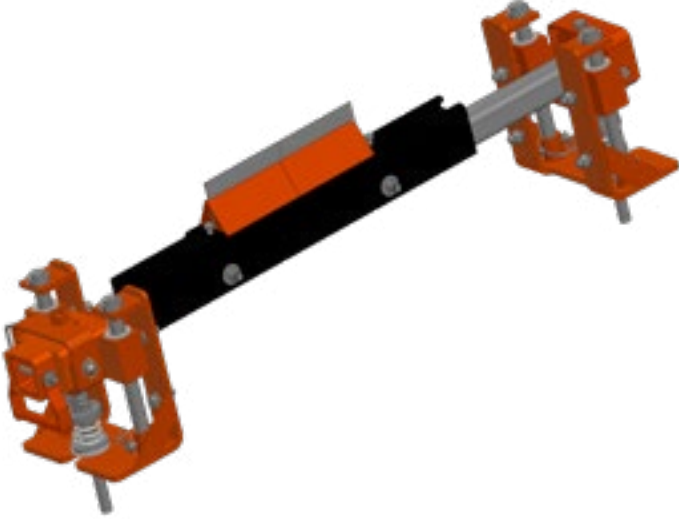

Martin® DT2S™ Çift Yönlü Sıyırıcı

MARTIN® SQC2™ VE SQC2™ MİNİ SIYIRICI

Birbirinden bağımsız monte edilen tungsten karbür sıyırıcı uçlar; bantla, bant ekiyle veya sıyırıcı uçla ilgili bir risk doğurmadan etkili sıyırma sağlar. Kauçuk sıyırıcı uç tamponları, her bir sıyırıcı uçta oluşan darbe etkisini ayrı ayrı sönümleyerek sabit sıyırma basıncını korur. Sıyırıcı uç kartuşu, hızlıca yeniden hizmete almak için tüm sıyırıcı uç bölümlerinin hızlı ve kolay şekilde sökülmesini sağlar. Kompakt tasarımı dar alanlarda montaja izin verirken, dar profilli malzeme birikimini azaltır.

- Aside dayanıklı uçlar mevcuttur.
- Sıyırıcı uç tamponları, kalıplanmış kauçuk ve alev geciktirici kauçuk malzeme seçenekleriyle sunulur.

MARTIN® DT2S ÇİFT YÖNLÜ SIYIRICI

Kaydırılarak takılıp çıkarılabilen bant sıyırıcı uç kartuşu, sıyırıcı uç servis işlemlerinin konveyörün duruş süresini en aza indirecek şekilde hızlıca ve kolayca yerine getirilebilmesini sağlar. Sıyırıcı yüzeyi malzemeye kaplanmış olsa bile parçalı gövdenin bir yarısı sıyırıcı uç değişimine imkan tanıyacak şekilde çıkarılabilir.

Etkili bant sıyırma, tesisteki temizleme işçiliğini azaltır ve konveyör ekipmanının ömrünü uzatır.

Çift yönlü konveyörlere monte edilebilir.

İnce profilli, alan gereksinimlerini en aza indirerek 178 mm gibi dar alanlara monte edilmesine olanak tanır.

SEKONDER BANT SIYIRICILAR

1



Cleanscrape® Sekonder Sıyırıcı

CLEANSRAPE® CS2 SEKONDER SIYIRICI

CleanScrape® Sekonder Sıyırıcı, 6 inç genişliğinde bağımsız karbür uçlara sahip paslanmaz çelik veya kısmen çelik bir ekipmandır. Her bir sıyırıcı ucu her iki yandan yaylı kollar ile desteklenmektedir. Yük yayları, uçları tek tek geri, ileri, aşağı ve yukarı döndürebilmektedir. Bu hareket alanı, her bir uç boyunca eşit bir yük basıncı sağlarken engelleri absorbe eder ve sürekli değişen bant dalgalanmalarına uyum sağlar. Bant tersine veya geriye doğru hareket ederken güvenle esneyebilir.

- İdeal sıyırma sonuçları
- Malzemelerin kollardan geçmesini sağlayan "Serbest Akış" tasarımı
- Kavisli aks tasarımı, ortadaki bant aşınmalarını kompanse eder.
- Uçtan banda düşük basınç aktarımı
- Şut içine veya dışına kolay montaj
- Çıkarılan malzemelerin ana akışa döndürülmesi • Hizmet ömrü boyunca daha az gerdirmeye ihtiyacı
- Kolaylıkla takıp çıkarılabilen kartuş
- Kolay ayarlanır sıyırma basıncı

ÖZEL BANT SIYIRICILAR



Martin® Washbox™ Temizleme Sistemi

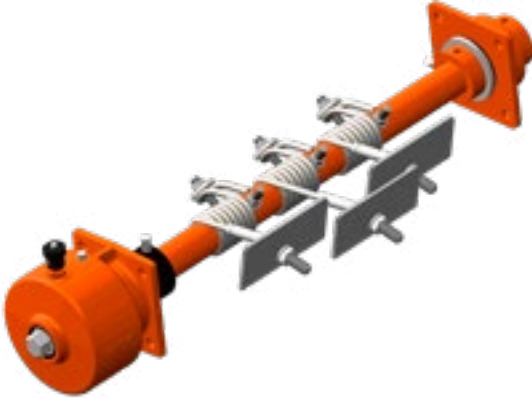

Martin® Yüksek Sıcaklık Sıyırıcısı

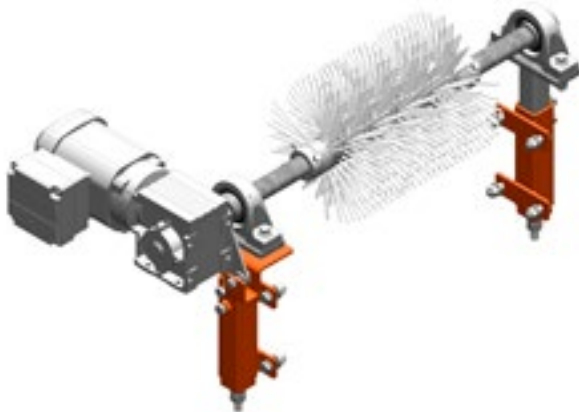

Martin® Fırçalı Sıyırıcı

MARTIN® WASHBOX™ TEMİZLEME SİSTEMİ

Konveyörün geri dönüş yoluna sekonder sıyırma/temizleme sistemi olarak kurulan Martin® Washbox™ Temizleme Sistemi, bant temizleme teknolojisinde en üst seviyeyi sağlar. Martin® Washbox™ Temizleme Sistemlerinin her biri, temizlik gereksinimlerinize uyacak şekilde özel olarak tasarlanabilir.

Martin® Washbox™ Sprey Yıkama Sistemleri, konveyör bandının çok temiz olması gereken uygulamalarda kullanılmak üzere tasarlanmıştır. Bant, Washbox™ sistemine girerken bir dizi geri dönüş rulosu tarafından dengelenir. Bir püskürtme çubuğu, banda eşit şekilde su püskürtür.

Çift sekonder bant sıyırıcı, malzemenin çoğunu banttan sıyrır. Kalan malzeme, üçüncü sekonder sıyırıcı tarafından sıyırılır.

MARTIN® YÜKSEK SICAKLIK SIYIRICISI

Martin® Yüksek Sıcaklık Sıyırıcısı, tamamen çelik yapıyla 315°C'ye kadar sıcaklıklara dayanabilir.

Helisel yaylı kollar üzerindeki üst üste binen paslanmaz çelik veya tungsten karbür sıyırıcı uçlar etkili temizlik sağlar.

MARTIN® FIRÇALI SIYIRICI

MARTIN® fırçalı sıyırıcı, tek başına veya diğer sıyırıcılarla birlikte, konveyör bantlardaki malzeme kalıntılarını giderir ve böylece bantlı konveyör sistemi boyunca toz ve malzeme birikmesini önler.



Martin® Twist™ Gergi

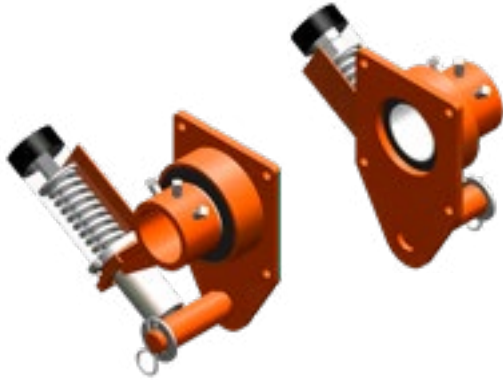

Martin® XHD Yaylı Gergi



Martin® Havalı Gergi

MARTIN® TWIST™ GERĞİ

Martin® Twist™ Gergi, hem primer hem de sekonder sıyrıcılarda kullanılabilir.

Kauçuk eleman, sıyırma basıncını koruyarak bant sıyrıcıyı yeniden gerdirmeye gerekliliğini en aza indirir.

Gergi, mekanik ek geçişlerinde eklerin zarar görmesini önler.

Sıyrıcı uçlar zorlandığında gerginin bağlantısı dönerek basıncı ortadan kaldırır ve personel ya da ekipmana zarar gelmesi riskini azaltır.

Hafif alüminyum gövde ve tamamen kapalı tasarım, gergi mekanizmasını temiz tutar.

MARTIN® XHD YAYLI GERĞİLER

XHD yaylı gergiler etkili sıyırma basıncı sağlar. Bant eklerinin darbe etkilerini sönmüleyerek ekstra ağır hizmet tipi bant sıyrıcılarda hasarı önler. Zorlu koşullara karşı ekstra ağır hizmet bant temizleyicileri için yeterli gerdirmeye kuvveti sağlar.

MARTIN® HAVALI GERĞİLER

Havalı Gergiler, darbeyi sönmülemek için bir hava yastığı etkisi yaratır.

Çeşitli montaj seçenekleri mevcuttur.



Martin® GÖZLEM PENCERESİ

MARTIN® GÖZLEM PENCERESİ

Düşük karbonlu çelik veya paslanmaz çelik malzeme seçenekleriyle sunulan Martin® GÖZLEM PENCERESİ, bant sıyırıcılara ve şutlar ya da kapalı bölmeler içindeki diğer bileşenlere, muayene veya servis amacıyla hızlı ve kolay erişim sağlar.

GÖZLEM PENCERESİ -30°C ile 80°C arasındaki sıcaklıklarda kullanılabilir. Bunlar, ihtiyaca göre çeşitli boyutlarda sunulur.

MARTIN® BANT DESTEK ÇÖZÜMLERİ

Tıpkı bir bina gibi, verimli bir konveyör sisteminin inşası da sağlam bir temelle başlar. Bir binada temel ne ise, konveyör sisteminde de bant hattıdır.

Kararlı ve dengeli bir bant, yükleme bölgesi darbelerini sönmeler, sarkmayı ve malzemenin sıkışmasını önler. Dökülmeyi en aza indiren etkili bir transfer noktası için bant hareket hattının yük bölgesinde uygun bant desteğiyle stabilize edilmesi gerekir.

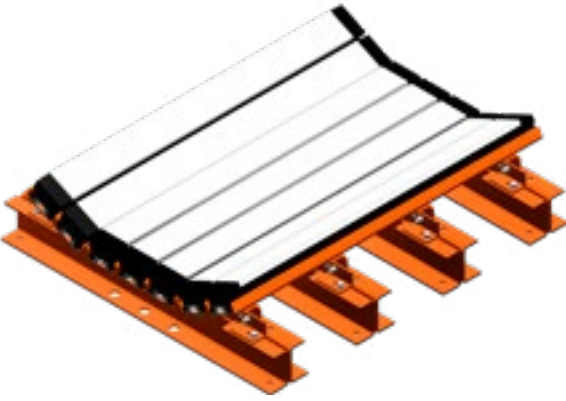

Martin® Darbe Barları

MARTIN® DARBE BARLARI

Bantlı konveyör yükleme bölgesinin altına monte edilen Martin® Darbe Barları, banda ve yapıya zarar vermemek için düşen malzemenin kuvvetini sönmeler. Darbe barları, bant hattını dengeler ve malzemenin kaçmasını önler.

- Sağlam ve dayanıklı barlar, düşük sürtünmeli çok yüksek molekül ağırlıklı polimer üst katman ve enerji emici kauçuk alt katmandan oluşur.
- Her bir darbe barı, çelik kanallı bir yatakla takviye edilmiştir.
- Kanatlar, kolay kurulum için herhangi bir standart oluk açısına uyacak şekilde ayarlanır.



Martin® Trac-Mount™ tasarımı, bakım gerekliliğini azaltmak için kızaklı şasiye monte edilen darbe barları içerir.

SİSTEM SEÇİM KILAVUZU

En büyük malzeme parçası ağırlığını ve düşme yüksekliğini belirleyin.

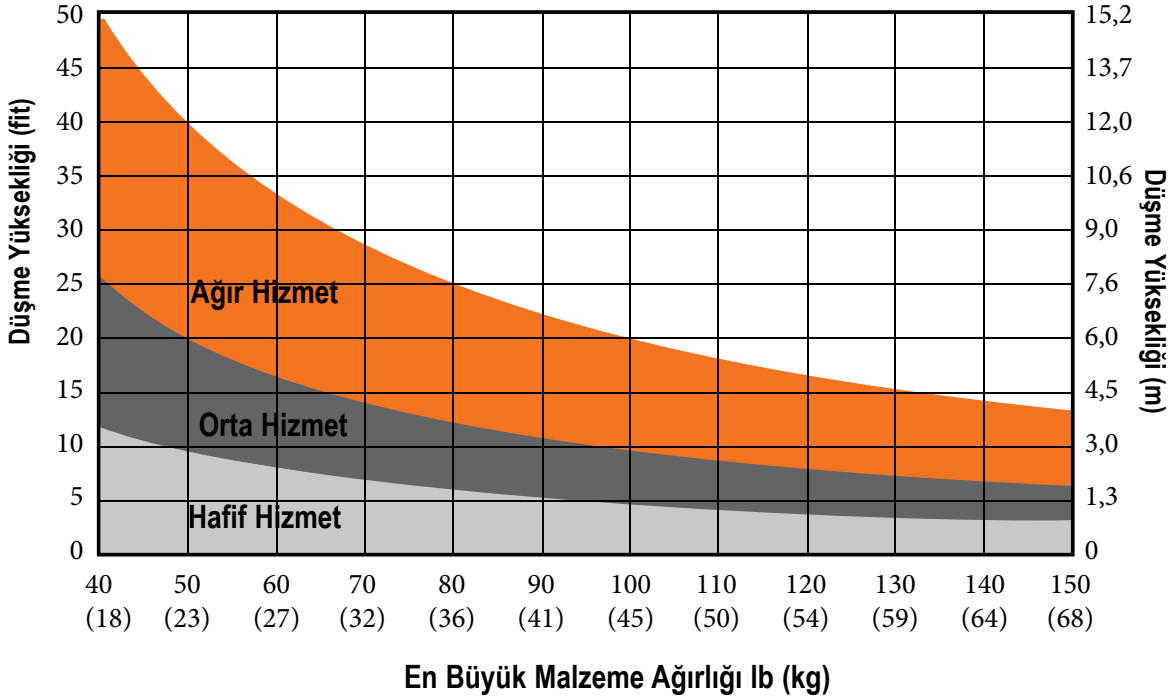

Kod Sınıf		L	M	H
		Hafif Hizmet	Orta Hizmet	Ağır Hizmet
Darbe Kuvveti	(lbf.)	< 8.500	< 12.000	< 17.000
	(kN)	< 35	< 53	< 76
A x Y (ref.)	lb.-fit	< 200	< 1000	< 2000
	kg-m	< 28	< 138	< 277

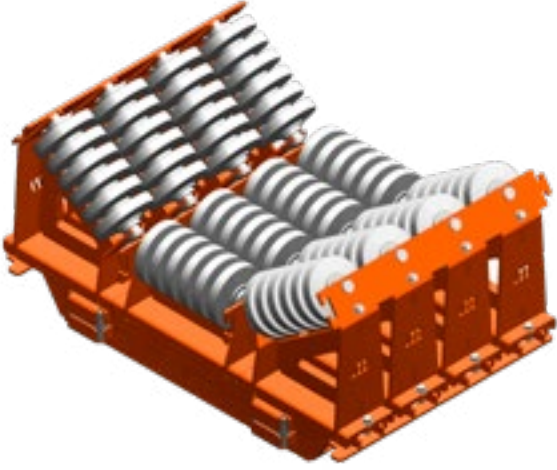

Martin® Yüksek Hız Darbe Rulosu İstasyonları

MARTIN® YÜKSEK HIZ DARBE RULOSU İSTASYONLARI

Yüksek hızlı / yüksek tonajlı bantlar için tasarlanan ve imal edilen Martin® Yüksek Hız Darbe Rulosu İstasyonları, bant hızlarının normal darbe barı çalışma sınırlarını aştığı transfer noktalarında bant desteği sağlar.

ÇOKLU BAR SİSTEMLERİ

Genellikle darbe barlarının ve sızdırmazlık destek barlarının bir arada kullanıldığı kombine sistemlerin kurulması uygun bir çözüm sağlar. Bandı darbe bölgesinin sonuna kadar desteklemek için yeterli sayıda darbe barı kullanılmalıdır. Sistemin tamamlanması için toz lastiğiyle çevrelenen mesafe boyunca yükü dengelemek için yan sızdırmazlık destek barları eklenir.

Bu sistemler, optimum bant desteğini, sistem yapısında ve güç tüketiminde maksimum maliyet verimliliğiyle birleştirmek için etkili bir yol sağlar.

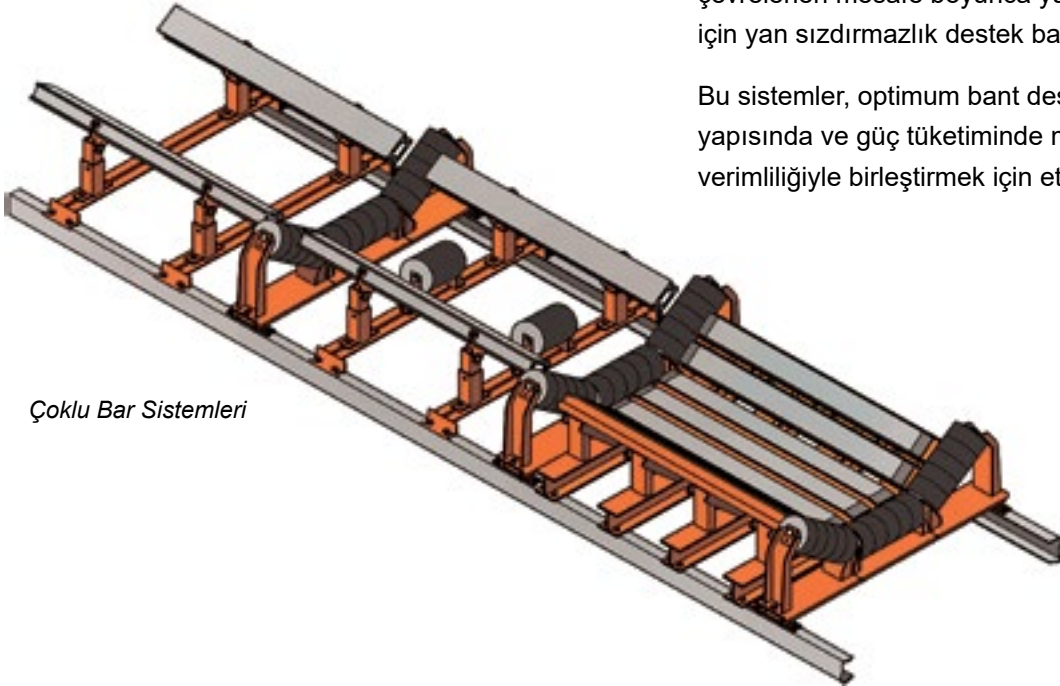

Çoklu Bar Sistemleri



Martin® Bant Destek Barları

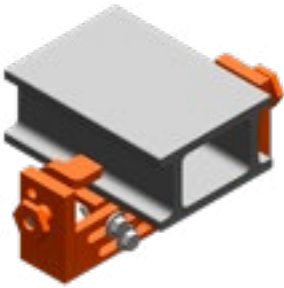

Martin® Rulo Dönüştürme Kiti

MARTIN® BANT DESTEK BARLARI

Transfer noktası yükleme teknesinin altına yerleştirilen Martin® Bant Destek Barları, sarkmayı önlemek için bandın kenarlarını destekler. Bu destek barları, bant yolunu dengeleyerek transfer noktasında dökülmeleri önler ve etkili bant kenarı sızdırmazlığı sağlar. Uygulama şartlarını karşılamak için kullanılabilen yüksek performanslı çok yüksek molekül ağırlıklı polimer veya paslanmaz çelik barlar içeren destek barları mevcuttur.

- Martin Engineering, her bardan önce ve sonra bir Martin® Trac-Mount™ Rulo setinin takılmasını önerir.
 - Destek Barları, bant kenarlarını destekleyerek dengeli bir bant yolunda etkili sızdırmazlık sağlar.
 - Destek Barları, sıkışan malzemenin bandı oyabileceği kısırtma noktalarını ortadan kaldırarak bandı korur.
 - Çok yüksek molekül ağırlıklı polietilen barın benzersiz "kutu" tasarımı, ömrünü iki katına çıkarmak için hem üst hem de alt yüzeyin kullanılmasını sağlar.
 - Aşınmayı telafi etmek için el aletleri kullanarak, sistemi sökmeden basit bir bar değişikliğiyle destek barlarını kolayca ayarlayabilirsiniz.
 - Destek Barları herhangi bir oluk açısına uyacak şekilde ayarlanabilir.
- Uygulama şartlarını karşılayacak seçenekler mevcuttur.

MARTIN® RULO DÖNÜŞTÜRME KİTİ

Basit bir donanım iyileştirme işlemiyle kanat ruloları Martin® Destek barlarıyla değiştirilebilir ve böylece 2 veya daha fazla oluklu rulo gövdesi birbirine bağlanabilir. Bu durumda mevcut rulo gövdeleri ve merkez ruloları kullanılır.

SIZDIRMAZLIK SİSTEMLERİ

Herhangi bir sızdırmazlık sisteminin amacı tozun ve ince tanelerin kaçmasını önlemektir. Hiçbir sızdırmazlık sistemi malzeme yükünün getirdiği uzun süreli baskıya dayanamaz. Etkili bir sızdırmazlık sisteminde, dökülmeyi önlemenin yanı sıra sistemi malzeme yükü kuvvetlerinden korumak için birden fazla bileşen bulunur.



Martin® Çift Taraflı Toz Lastiği

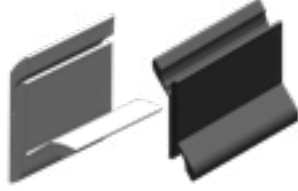

MARTIN® DOUBLE APRONSEAL TOZ LASTİĞİ

Martin® Double ApronSeal™ 'toz lastiği, çift taraflı tek bir elastomerde primer ve sekonder toz lastiğinden oluşur.

- Yüksek hızlı bantlarda etkili sızdırmazlık sağlar.
- İki kat ömür sağlar: Bir tarafın ömrü tamamlandığında tersine çevrilip kullanılabilir.
- 70 Shore D durometre değerinde kauçuk kompozit, iyi kimyasal direnç ve düşük aşınma indeksi özellikleri sunar.
- 90 m'ye kadar tek parça olarak mevcuttur.
- 0° - 45° oluk açılarında uygulanabilir.



Martin® Harici Aşınma Astarı



MARTIN® HARİCİ AŞINMA ASTARI

Konveyör transfer noktası yükleme teknelerinin dışına monte edilen Martin® Harici Aşınma Astarı Retrofit Kiti, yükleme teknesi sızdırmazlığını artıran ve dökülmeyi önleyen ekonomik bir iyileştirme kitidir. Yeni kurulumlarda veya Martin® ApronSeal™ kullanan sistemleri iyileştirmek amacıyla kullanılabilir. Aşınma astarları, tipik olarak şütün içinde çalışma gerektirmeden veya mevcut şüt desteklerine müdahale edilmeden monte edilebilir.

SIZDIRMAZLIK SİSTEMLERİ



Martin® Kendinden Ayarlı Toz Lastiği

MARTIN® KENDİNDEN AYARLI TOZ LASTİĞİ

Kendinden ayarlı toz lastiği sistemi, otomatik olarak etkili sızdırmazlık sağlayacak şekilde bandın üzerinde çalışır. Sızdırmazlık için yalnızca 152 mm boşluk ve yalnızca 38 mm serbest bant alanı gerekir. Üretan XHD profil seçeneği de mevcuttur.

Sızdırmazlık Sistemleri Uygulama Seçim Kılavuzu

	Bant Oluk Açısı											
	0	20	35	45	0	20	35	45	0	20	35	45
Serbest Bant Kenar Boşluğu (mm)	102											
	95											
	89											
	83											
	76											
	63											
	51											
	Kendinden Ayarlı Toz Lastiği				Standart ApronSeal™				Ağır Hizmet ApronSeal™			

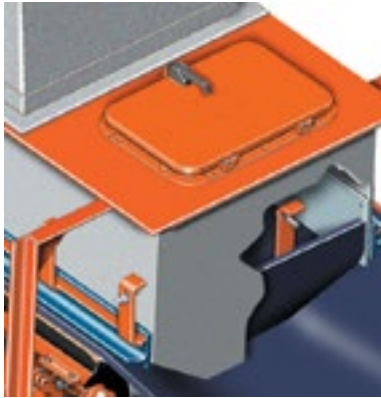

Martin® Kuyruk Sızdırmazlık Kutusu

MARTIN® KUYRUK SIZDIRMAZLIK KUTUSU

Konveyörde malzemenin geri yuvarlanmasını önlemek için transfer noktası yükleme bölgesinin girişinde etkili sızdırmazlık sağlar. Malzemeyi bant üzerinde tutarak ve yere düşmesini önleyerek kritik hareketli parçaları ve bileşenleri korur. Arka toz lastiği sabitleme elemanları, servis kolaylığı için dıştan monte edilir ve toz lastiğinin kendisi etkili sızdırmazlık için içeride kalır.

BANT MERKEZLEME

Martin Engineering'in bant merkezleme ürünleri, konveyör bantların, yüksek hızlarda ağır yükler taşıyan geniş ve kalın bantlarda ortaya çıkan gerilmelere bile dayanabilecek şekilde kusursuz merkezlenmesi için anında ve sürekli hassas ayar sağlar.

Martin® bant merkezleme ürünleri kenar hasarını önler, bant ömrünü uzatır, dökülmeyi azaltır ve ekipmandaki aşınma ve yıpranmayı en aza indirir.



Martin® Tracker Üst Ünitesi



Martin® Tracker Alt Ünitesi

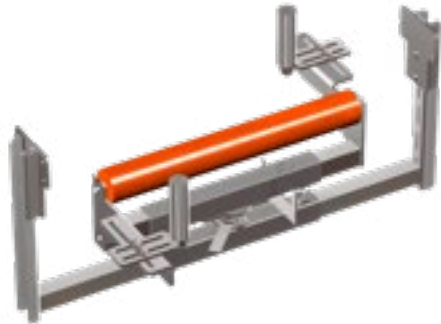

Martin® Tracker Çift Yönlü

Dökülmenin önlenmesi için öncelikle bant merkezlemesi düzeltilmelidir. Bandın ekseninin uygun şekilde hizalanması, bant kenarı hasarını ve bakım masraflarını azaltır. Uygun bant merkezleme ekipmanlarıyla, bant kayması kontrol edilebilir, hatta ortadan kaldırılabilir.

MARTIN® TRACKER™

Bir bandın doğrultusunu düzeltmek için anında, etkili ve sürekli yönlendirme sağlar; dökülmeyi, ekipman hasarını ve onarım ihtiyacını ortadan kaldırır. Ofset rulo sistemleri mevcuttur. Malzeme taşıma ihtiyaçlarını karşılamak için dört farklı hizmet sınıfında sunulur.

MARTIN® TRACKER™ ÇİFT YÖNLÜ

Martin® Tracker™ Çift Yönlü, merkezlenmesi zor olan çift yönlü konveyörlerin anında, sürekli ve hassas şekilde ayarlanmasını sağlar. Hareket yönünden bağımsız olarak bant etkili şekilde merkezler. Tracker™, kenar hasarını azaltır, dökülmeyi önler ve bant ömrünü uzatır.

SEÇİM KILAVUZU

Martin® Tracker™ bant merkezleme sistemleri, bant genişliğine ve bant hızına göre seçilir.

Tasarım		Mini	Temel	Ağır Hizmet		Ekstra Ağır Hizmet		
Bant genişliği (mm)	Parça no.	41142-						
		0405XXMI	0609XXBA	1013XXBA	1013XXHD	1417XXHD	1417XXMO	1820XXMO
400 - 500								
500 - 1000								
1000 - 1400								
1400 - 1800								
1800 - 2200								
Bant hızı		<= 1,5 m/s	<= 3,5 m/s	<= 4,0 m/s		<= 5,0 m/s		



Martin® Rulo Merkezleyici

MARTIN® RULO MERKEZLEYİCİ

- Yüksek kalite için kaliteli rulmanlar kullanılır
- Poliüretan kaplama, dayanıklılığı artırır
- Çift yönlü bantlar için uygundur
- Maksimum bant hızı 5 m/s'dir.

KUYRUK TAMBURU KORUMASI

Konveyör bandı, baş tamburundan yükleme bölgesine geri dönerken kuyruk tamburunun üzerinden geçer. Geri dönen bandın iç tarafı, zaman zaman istenmeyen malzemeyi kuyruk tamburuna taşır ve kalıcı hasara neden olur. Bu olasılığa karşı koruma sağlamak için kuyruk tamburu iç sıyırıcıları takılmalıdır.



Martin® Torsion VPlow Plus

MARTIN® TORSION VFLOW

Martin® Torsion VPlow eşsiz bir süspansiyon özelliği ile birlikte monte edilir. Bu sayede, sıyırıcı bant gerilimine ve hareketine bağlı dalgalanmalara uygun şekilde yükselmesi ve alçalması sağlanır. Bu kendinden ayar özelliği ile, uç aşınmasının her aşamasında son derece verimli bir temizleme işlemi gerçekleştirilir. 4,6 m/sn'ye kadar bant hızlarına sahip bantlarda kullanılabilir.



Martin® VPlow Modular

MARTIN® VFLOW MODULAR

Martin® VPlow Modular, orta ila ağır hizmet uygulamalarında kuyruk koruması için ekonomik bir çözümdür. 900 fpm'ye (4,6 m/sn) kadar bant hızlarına sahip bantlarda kullanılabilir.

Kolayca değiştirilebilen sıyırıcı uç, 2 inç (50 mm) aşınma ömrü sağlar. Sıyırıcı uç, uzun ömürlü 90 Shore A Durometer üretilmiştir.

MARTIN® DİYAGONAL SIYIRICI

Çift yönlü bantlarda kuyruk koruması için Martin® Diyagonal Sıyırıcı kullanılır. Konveyörün her iki yanındaki braketlere asılan Martin® Diyagonal Sıyırıcı, ayar gerektirmeden kendi ağırlığıyla banda basar. 90 Shore A sertliğe sahip sağlam PU sıyırıcı uçlar, 121°C'ye kadar varan çalışma sıcaklıklarında ve 4,6 m/s'ye kadar varan bant hızlarında 1,5 inç (38 mm) aşınma sağlar.

Alternatif olarak kauçuk sıyırıcı uçlar da tedarik edilebilir.

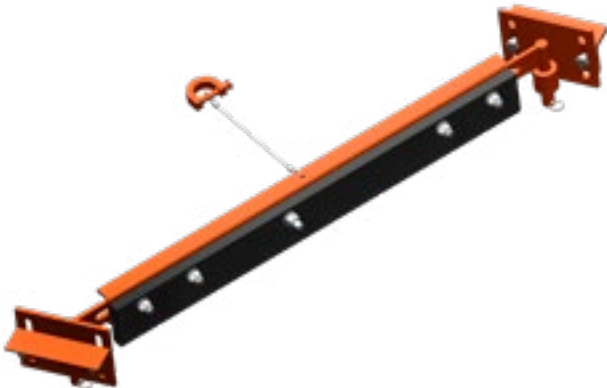

Martin® Diagonal Sıyırıcı

TOZ YÖNETİMİ ESASLARI

Bir malzeme taşıma sistemi tarafından üretilen toz miktarı, üç faktörün ilişkisine bağlıdır. **Üretilen Toz** miktarı, aşağıdaki denklemde gösterildiği gibi **Hava Hızı**'nın **Parçacık Boyutu** ve **Malzeme Kohezyon** katsayılarına bölümüyle orantılıdır.

ÜRETİLEN
TOZ

α

HAVA HIZI
PARÇACIK BOYUTU • KOHEZYON

[A] MALZEME KOHEZYONUNU ARTIRMA

Bir malzemenin kohezyonunun, yani kendi içinde bağlanma kabiliyetinin artırılması, parçacıklarının birbirinden ayrılmasını zorlaştırır. Bu durumda malzemenin parçacıkları bir arada kalır ve havaya yayılmaz.

[B] PARÇACIK BOYUTUNU ARTIRMA

Daha büyük parçacıklar daha ağırdır ve havanın bu parçacıkları hareketlendirmesi daha zordur. Bu parçacıklar, havaya karışsa bile daha hızlı çöker.

[C] HAVA HIZINI EN AZA İNDİRME

Toz, hava akışıyla birlikte uçar. Dolayısıyla hava akışı kontrol altına alınabilirse toz da kontrol altına alınabilir. Hava hızının azaltılmasıyla havadaki parçacıkların malzeme akışına geri dönmesi sağlanabilir.

TOZ BASTIRMA

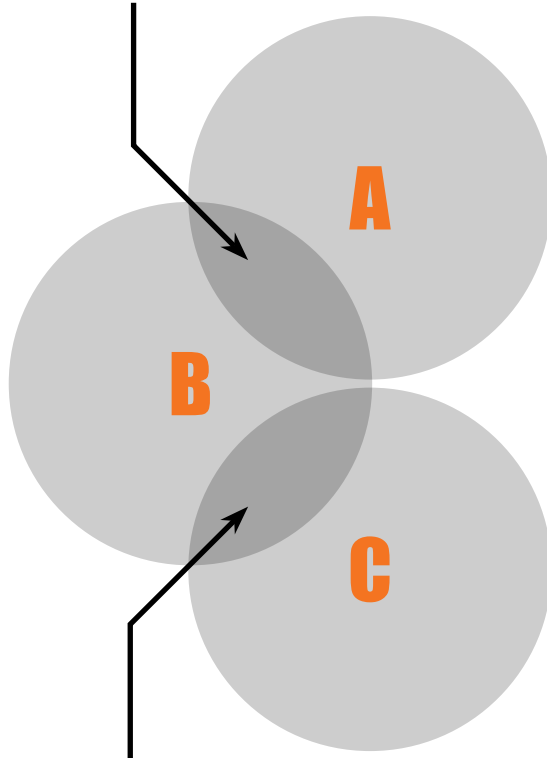

TOZ FİLTRELEME

TOZ YÖNETİMİNİN ÜÇ YÖNTEMİ

Üretilen toz miktarını en aza indirmek için tozun üç özelliğinden herhangi biri değiştirilebilir. Çoğu toz yönetimi çözümü, bu özelliklerden birini veya daha fazlasını hedefler.



SINIRLAMA

Hava Hızını En Aza İndirme

Havadaki tozun etkili şekilde tasarlanmış bir transfer şutuyla çevrelenmesi, transfer noktasına çekilen havayı en aza indirerek hava hızını azaltır, tozun kaçmasına izin veren sızıntıları kapatır ve parçacıkların çökmesine imkân tanır.

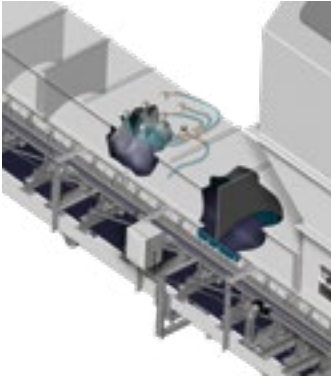

TOZ BASTIRMA

Malzeme Kohezyonunu Artırma + Parçacık Boyutunu Artırma

Toz bastırma sistemleri, parçacıkları sıvı damlacıklarıyla birleştirerek tozun ağırlığını ve kohezyonunu artırır. Bu, parçacıkların havaya yayılmasını önler ve havadaki parçacıkların malzeme akışına geri dönmesini sağlar.



TOZ FİLTRELEME

Parçacık Boyutunu Artırma + Hava Hızını En Aza İndirme

Toz filtreleme sistemleri, havayı ve tozu malzeme taşıma sisteminden çekerek hava hızını en aza indirir. Ayrıca malzeme akışına geri dönmeden önce parçacıkların topaklanmasını sağlayarak havadaki tozun parçacık boyutunu büyütür.



PowerCore® filtrelü
Air Cleaner

MARTIN® AIR CLEANER

Transfer noktasındaki tozlu havayı, merkezi “torba filtrelü” uygulamaların kanal sistemine veya büyük fanlarına ihtiyaç duymadan filtreler; malzemeyi akışa döndürür. Kompakt filtrenin değiştirilmesi kolaydır. Tüm filtre elemanları “temiz taraftan” değiştirilir ve kapalı alan çalışma izni gerekmez.

Uygulama ilkeleri:

- “Torba filtrelü” ünitelerin veya merkezi toz toplama sistemlerinin yerine kullanılır
- Malzeme akışa geri döndürülür
- Nem ilavesine izin verilmez
- Yükleme teknesi muhafazası gereklidir
- Tehlikeli (patlayıcı) ortamlarda kullanılabilir



MARTIN® DUST BAG TOZ TORBASİ

Yükleme teknesi içerisindeki toz partiküllerini tutarak pozitif basıncın tahliyesine izin verir. Tozu enerji kaynağı kullanmadan kontrol eder; hava akışı durduğunda çökme yoluyla kendi kendini temizler. Toz torbası, transfer noktasındaki en kolay hava tahliye yolunu oluşturmalıdır; perdeler de içeren etkili bir tutma yönteminin kullanılması şarttır.

Uygulama ilkeleri:

- Güç tüketimi yok
- Su ilavesi istenmez
- Hava akışı için pasif bir yol oluştururken kullanılır
- Yükleme teknesi muhafazası gereklidir
- Tehlikeli (patlayıcı) ortamlarda kullanılabilir

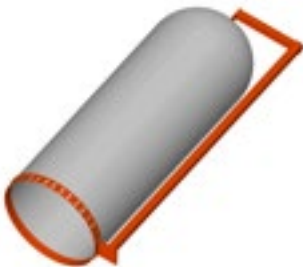

Martin® Dust Bag ‘Toz Torbası’

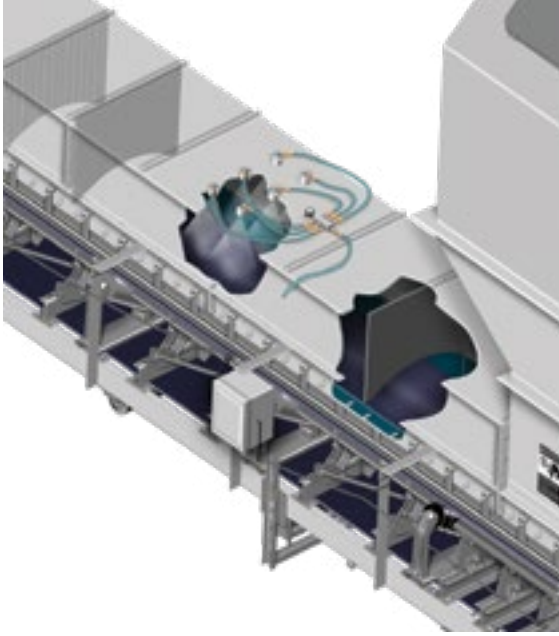

Martin® Sis Sistemleri

MARTIN® SIS SİSTEMLERİ

Sis sistemleriyle kimyasal ilavesi olmadan tek noktada düşük nemli toz bastırma sağlanır.

Uygulama ilkeleri:

Yüksek basınçlı püskürtme sistemleri, dökme malzeme transfer noktalarında oluşan tozları çok etkili şekilde bağlar. Nozullar muhafazaların içine monte edilmiştir. Böylece ince su damlaları, toz parçacıklarıyla etkili şekilde birleşir.

Tek maddeli püskürtme sistemleri basınçlı hava gerektirmez. Su ve gerekirse ek kimyasallar, pozitif deplasmanlı bir pompayla yüksek basınca getirilir ve püskürtme nozullarında çok ince bir damla spektrumu oluşturulur.

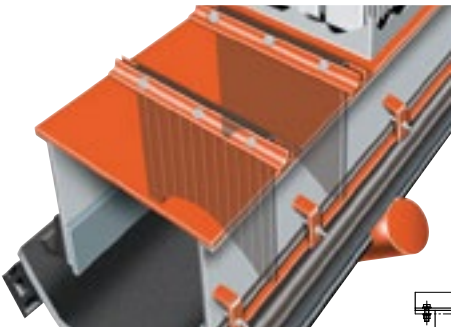

Martin® Toz Perdeleri

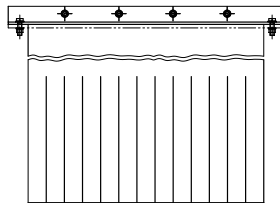

MARTIN® TOZ PERDELERİ

Transfer noktası yükleme teknesinin sonuna yakın bir yere monte edilen Martin® Toz Perdeleri, havadaki tozun çökerek yeniden bant yüküne katılmasını sağlamak için yükleme bölgesi hava akışını yavaşlatır. Tek parça veya şerit tipi 6 mm'lik sağlam kauçuk yapı, zorlu koşullarda daha uzun hizmet sağlar. Perdeler, kolay değiştirme için civatalarla çelik gövdeye sabitlenir.



PRİMER SIYIRICILAR

Martin® Pit Viper Sıyırıcı

Takım P/N	PV1S
Sıyırıcı Uç P/N	PV-XXXXXXXX
Teknik Bilgi Formu	L3736

Martin® QC1™ HD Sıyırıcı

Takım P/N	35382
Sıyırıcı Uç P/N	35381
Teknik Bilgi Formu	L3370-07

Martin® QC1™ MT

Takım P/N	QC1H
Sıyırıcı Uç P/N	QC1HC
Teknik Bilgi Formu	L3823

Martin® QC1™ Cleaner XHD

Takım P/N	35899
Sıyırıcı Uç P/N	35897
Teknik Bilgi Formu	L3501

Martin® SHD 600 & 1200 Series Cleaners

Takım P/N 600	41046
Tertibat P/N 1200	41047
600 Serisi Sıyırıcı Uç P/N	35541
1200 Serisi Sıyırıcı Uç P/N	35540
SHD Yataklı Yay Gergi P/N	35600
SHD Flanşlı Yay Gergi P/N	35978
Teknik Bilgi Formu	L3439

CleanScrape® Primary Cleaners

Takım P/N	C1CXXRXXXXXX
Sıyırıcı Uç P/N	C1CXBRXXXXXX
Teknik Bilgi Formu	L4040
Gergi P/N	C1CTXXX

SEKONDER SIYIRICILAR

Martin® SQC2™ SIYIRICI

Takım P/N	41605
SQC2™ Sıyırıcı Uç P/N	SC-10002
Kauçuk Tampon P/N	SC-10001
Teknik Bilgi Formu	L3686

Martin® SQC2™ MİNİ SIYIRICI

Takım P/N	41641
SQC2™ Mini Sıyırıcı Uç P/N	SCM-10002
Kauçuk Tampon P/N	SCM-10001
Teknik Bilgi Formu	L3686

Martin® DT2S Çift Yönlü Sıyırıcı

Takım P/N	DT2S
Çift Yönlü Sıyırıcı Uç P/N	31104
Aks Kartuşu P/N	DT2SC
Yaylı Gergi P/N	37707

Havalı Gergi P/N	37707-A
Teknik Bilgi Formu	L3685

CleanScrape® Sekonder Sıyırıcı

Takım P/N	C2C1S
Sıyırıcı Uç P/N	C2CB1
Teknik Bilgi Formu	L4129

ÖZEL SIYIRICILAR

Martin® Fırçalı Sıyırıcı

Takım Tertibatı P/N	41580
Yedek Fırça Elemanı P/N	41586
Teknik Bilgi Formu	L3863

Martin® Yüksek Sıcaklık Sıyırıcısı

Takım P/N	21042
Tungsten Karbür Sıyırıcı Uç P/N	27924
Paslanmaz Çelik Sıyırıcı Uç P/N	16960
Teknik Bilgi Formu	L3370-12

Martin® Washbox Temizleme Sistemi*

Çift Bant Sıyırıcı Tertibatı P/N	WBPXX
Tek Bant Sıyırıcı Tertibatı P/N	WBSCPXX
Teknik Bilgi Formu	L3780

GERGİLER

Martin® Twist™ Gergi

Single Tensioner P/N	38850
Dual Tensioner P/N	38850-2
Teknik Bilgi Formu	L3839

Martin® Yaylı Gergi

Tek Gergi P/N	38180
Çift Gergi P/N	38180-2
Teknik Bilgi Formu	L3370-16

Martin® Havalı Gergi

Gergi P/N	32745
Çift Gergi P/N	32745-2R
Teknik Bilgi Formu	L3370-16

AKSESUARLAR

Martin® Gözlem Pencereleeri

Paslanmaz Çelik Pencere P/N	CYA-XXXXMG-A2+E
Düşük Karbonlu Çelik Boyalı Pencere P/N	CYA-XXXXMG-P+E
Teknik Bilgi Formu	L3432

BANT DESTEĞİ

Martin® LD ve MD Darbe Barları

Orta Hizmet P/N	36318
Hafif Hizmet P/N	36010
Yedek Bar (Çok Yüksek Molekül Ağırlıklı Polimer)	36617
Standart Bar Uzunluğu	1220 mm
Üst Kaplama Malzemesi	Çok Yüksek Molekül Ağırlıklı Polimer

Martin® Yüksek Hız Darbe Rulosu İstasyonları

P/N	HSRC
-----	------

Martin® Bant Destek Barları

P/N	30970
Yedek barlar P/N	31275
Standart Bar Uzunluğu	1220 mm
Bar Malzemesi	Çok Yüksek Molekül Ağırlıklı Polietilen

Martin® Rulo Dönüştürme Kiti

P/N	37135
Bar Malzemesi	Çok Yüksek Molekül Ağırlıklı Polietilen
Teknik Bilgi Formu	L3614

SIZDIRMAZLIK SİSTEMLERİ

MARTIN® ApronSeal™ Toz Lastiği

Sızdırmazlık Sistemi Seçim Kılavuzu	L3636
Apronseal Toz Lastiği P/N	100724
Apronseal Toz Lastiği HD P/N	100723
Double Apronseal Toz Lastiği P/N	100873
Double Apronseal Toz Lastiği HD P/N	100861
Malzeme Durometre Değeri	60 veya 70 (standart)
Tek parça boyu	90 m
Oluk Aralığı	0° to 45°
Sabitleme Elemanı Seçenekleri	standart, düşük profilli, ağır hizmet tipi, kolay çözülen
Teknik Bilgi Formu	L3298-10

Martin® Harici Aşınma Astarı

P/N	38481
-----	-------

MARTIN® Kendinden Ayarlı Toz Lastiği

P/N	37911
Yedek Kauçuk P/N	37911-R
Tek Parça Boyu	30 m
Min. bant kenarı gereksinimi	30 mm

MARTIN® XHD Kendinden Ayarlı Toz Lastiği

Tertibat P/N	41720
Yedek Kauçuk P/N	41721

Tek Parça Boyu	10 m
Min. bant kenarı gereksinimi	58 mm
Teknik Bilgi Formu	L4005

MARTIN® Kuyruk Sızdırmazlık Kutusu

P/N	33268
Teknik Bilgi Formu	L3298-09

BANT MERKEZLEME

MARTIN® Tracker™

Standard P/N	41142-BA
Ağır Hizmet P/N	41142-HD
Ekstra Ağır Hizmet P/N	41142-MO

MARTIN® Tracker™ Çift Yönlü

Alt Standart P/N	41143-B
Alt P/N	41143-HD

MARTIN® Roller Tracker

P/N	MRT
Maks. Bant Hızı	5 m/s

KUYRUK TAMBURU KORUMASI

MARTIN® Torsion VPlow Plus

Tertibat P/N	CPVTAS
Urethane Blade Nose	CPVTB001X
Urethane Side Blade	CPVTBSXXX
Teknik Bilgi Formu	L4120

MARTIN® VPlow Modüler

Tertibat P/N	CPVHAS
Urethane Blade Nose	CPVHB001X
Urethane Side Blade	CPVHBSXXX
Teknik Bilgi Formu	L4099

MARTIN® Diyagonal Sıyırıcı

P/N	22662
Kauçuk Sıyırıcı Uç P/N	24112
Üretan Sıyırıcı Uç P/N	25403
Maks. Bant Hızı:	4,6 m/s
Sıyırıcı Uç Malzemesi:	Kauçuk veya Üretan
Teknik Bilgi Formu	L3298-12

TOZ YÖNETİMİ

MARTIN® Dust Bag Toz Torbası

P/N Ø 610 mm	34840
P/N Ø 305 mm	34839
Teknik Bilgi Formu	L3298-07

MARTIN® Air Cleaner

P/N	41730
Teknik Bilgi Formu	L3906-02

* Martin, özel uygulamalarınıza uyacak şekilde özelleştirilmiş modeller sunar. Daha fazla bilgi için Martin ile iletişime geçin.



DÜNYA GENELİNDEKİ LOKASYONLARIMIZ



ABD



AVUSTRALYA



BREZİLYA



ÇİN



FRANSA



ALMANYA



HİNDİSTAN



ENDONEZYA



İTALYA



MEKSİKA



PERU



RUSYA



İSPANYA



GÜNEY AFRİKA



TÜRKİYE



BİRLEŞİK KRALLIK

32'den fazla diğer ülkede yetkili temsilcilerimiz mevcuttur

MARTIN ENGINEERING TÜRKİYE

İmes Sanayi Sitesi

B Blok 205. Sokak No: 6

Ümraniye 34775

İstanbul

Türkiye

Tel.: +90 216 499 34 91 (PBX)

info@martin-eng.com.tr

www.martin-eng.com.tr

Parça No. L4119-08/23