

Martin® Kendinden Ayarlı Sızdırmazlık Toz Lastiği



Martin® Kendinden Ayarlı Sızdırmazlık Toz Lastiği, dökülmeyi ortadan kaldıran ve kaçak malzemenin neden olduğu sorunları önleyen etkili bir yükleme teknesi yalıtımı sağlar. Yükleme teknesi bakımını ortadan kaldırmak için kendi kendini ayarlar.

Şutun dışında yalnızca 1,25 inç (32 mm) boş bant alanı gerektirdiğinden Martin® Kendinden Ayarlı Sızdırmazlık Toz Lastiği, şutları bant kenarına yakın olan konveyörler için ideal sızdırmazlık sistemidir. The rubber and clamp assembly can be installed in spaces as low as six inches (150 mm) above the belt.

FAYDALAR

- Etkili Bariyeri Korumak için “Kendi Kendini Ayarlar”.
- Dar Boşluklara Kolayca Kurulur.
- Lastik Değişimi Basit ve “Aletsiz” yapılır.
- Dökülmeden Kaynaklanan Düzenleme Sorunlarını Önler.
- Temizleme İşçiliğini ve Giderlerini en aza indirir.
- Konveyör Bileşenlerini Kaçak Malzemeden Korur.
- Konveyör Verimliliğini Artırmak için Malzemeyi Bantta Tutar.

ÖZELLİKLER

Sızdırmazlık Şeridi	
Malzeme	EPDM Kauçuk
Kalınlık	0.75 in (19 mm)
Aşınma Ömrü	2 in. (51 mm)
Durometre	70 Shore A
Sıcaklık aralığı	-20° to 250°F (-29° to 121°C)
Maksimum Bant Hızı	700 fpm (3.5 m/s)
Kelepçe Düzeneği (Aşınma Şeridi ve Baskı Plakası)	
Malzeme	Çelik
Uzunluk	48 in. (1219 mm)
Kurulu Yükseklik	6 in. (152 mm)

Malzeme özellikleri ve uygulama kriterleri için Sızdırmazlık Sistemi Seçim Kılavuzuna (Form No. L3636) bakın.

NOTLAR

- **Bakım Gerektirmeden Sızdırmazlığı Korur**
Sistem bant üzerinde hareket eder ve bant yolu dalgalandıkça ve sızdırmazlık şeridi aşındıkça etkili sızdırmazlığı otomatik olarak korumak için kendi kendini ayarlar.
- **En Düşük Bant Kenarı Gereksinimi**
Her banda uyar; Şut genişliğinin sızdırmazlık için 1,25 inç (32 mm) kadar az serbest bant alanı bıraktığı konveyörlerde etkili sızdırmazlık sağlar.
- **Dar Alanlara Uygun Kompakt Sistem**
Düşük profilli sızdırmazlık tertibatının yalnızca altı inç (152 mm) açıklığa ihtiyacı vardır ve bu da küçük alanlara kurulumla olanak tanır.
- **Hızlı ve Kolay Kurulum**
Yerleşik tapa kaynağı kılavuzlarına sahip 48 inçlik (1219 mm) kısa kelepçe bölümleri kurulumu kolaylaştırır.
- **Uzun Ömürlü Performans**
Dayanıklı sızdırmazlık şeridi 2 inç (51 mm) aşınma ömrü sağlar. Çinko kaplı hareketli parçalar birbirine yapışmaz veya paslanmaz.
- **“Aletsiz” Lastik Değişimi**
Halkalı pimlerle yerinde tutulan aşınmış sızdırmazlık şeridinin değiştirilmesi hızlı, kolay ve alet gerektirmeyen bir işlemdir.
- **Sızdırmaz Bşğlantılar**
Sızdırmazlık şeridindeki bağlantı noktalarında dökülme olmaz; lastik şerit 100 feet'e (30,48 m) kadar sürekli uzunluklarda tedarik edilebilir.
- **Martin Servis'te Garantili Kurulum Mevcuttur**

BOYUTLAR -- in. (mm)

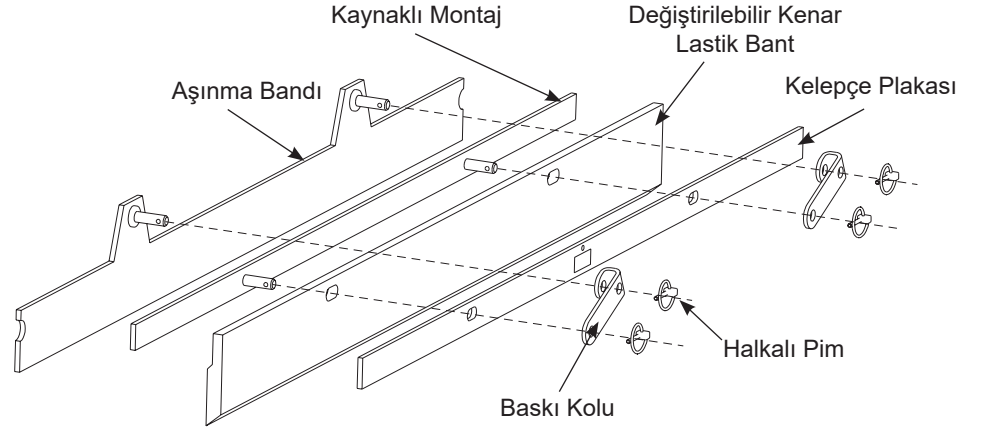
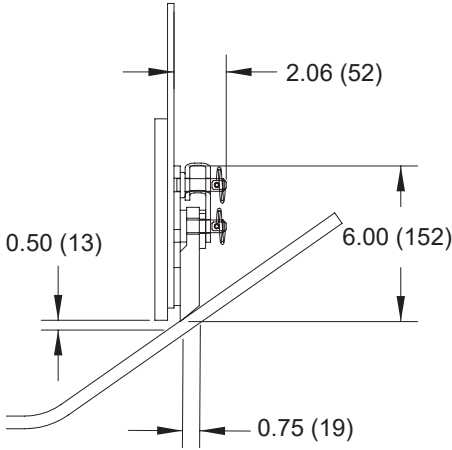

SİPARİŞ BİLGİSİ

Martin® Kendinden Ayarlı Sızdırmazlık	Uzunluk	Parça Numarası
Martin® Kendinden Ayarlı Sızdırmazlık Grubu	48 in. (1219 mm)	37911
Martin® Kendinden Ayarlı Sızdırmazlık Lastik Bant	Maksimum of 100 ft (30.48 m)	37911-R Gerekli uzunluğu fit cinsinden belirtin

Konveyörün her iki tarafının kurulum gereksinimlerini karşılayacak kadar Kelepçe Düzeneği sipariş edin.

Lastik Bandı tek uzunlukta sipariş edin ve konveyörünüzün her iki tarafını kaplayacak şekilde iki şerit halinde kesin.

Kurulumun tamamı için bir Kurulum Kiti sipariş edin (kurulum aralığı kılavuzlarını ve talimatlarını içerir).

NOTLAR

Martin® Kendinden Ayarlı Sızdırmazlık, çift yönlü veya geri sarmalı konveyörlere montaj için uygun değildir.

Bant yolunun düzgün şekilde muhafaza edilmemesi, dökülmeye, kenar kauçuğunun zamanından önce bozulmasına ve bant veya yapının hasar görmesine neden olabilir.

Sızdırmazlık sistemini malzeme yükünün basıncından korumak için Martin® Dış Aşınma Plakası'nın takılması önerilir.

Martin® Kendinden Ayarlı Sızdırmazlık, şut duvarının giriş tarafından (kuyruk tamburuna en yakın) en az 6 inç (152 mm) önce başlamalı ve şütün ucunun ötesine uzanmalıdır. Martin® Self Adjusting Skirting, yeni durumdan tamamen aşınmış duruma geçtikçe, sistem konveyör üzerinde yaklaşık 3 inç (76 mm) geriye doğru hareket edecektir.



Martin Engineering Türkiye
İmes Sanayi Sitesi, B Blok 205. Sokak, No:6
Y.Dudullu / Ümraniye - İstanbul 34775
Tel +90 216 499 34 91 | Fax +90 216 499 34 90
info@martin-eng.com.tr | www.martin-eng.com.tr

COMPANY WITH
QUALITY SYSTEM
CERTIFIED BY DNV GL
= ISO 9001 =